

Orien

Refrigerator with Ice Maker
Refrigerador con fabricante de hielo



Be sure that refrigerator is standing upright 24 hours prior to plug-in.
Esté seguro que el refrigerador esté parado en posición vertical
24 horas antes que sea conectado.

Use & Care Guide (pages 1 - 10) Guía
de use y cuidado (páginas 11 - 22)

Orien USA, L.L.C.
921 General Hill Drive
Virginia Beach, VA23454
Tel.: 1-757-486-2099
Website: www.orienusa.com

Model/Modelo FSCD400IM

IMPORTANT SAFEGUARDS

Read all instructions before using this appliance. When using this appliance, always exercise basic safety precautions, including the following:

1. Use this appliance only for its intended purpose as described in this instruction manual.
 2. This refrigerator must be properly installed in accordance with the installation instructions before it is used. See grounding instructions in the Installation section.
 3. This refrigerator should not be recessed or built-in. It is designed for free-standing installation only.
 4. If refrigerator is placed on a counter top or stand, the front surface of the door should be 3" or more back from the edge of the counter top or stand to avoid accidental tipping of the appliance during normal usage.
 5. Never unplug your refrigerator by pulling on the power cord. Always grip plug firmly and pull straight out from the outlet.
 6. Repair or replace immediately all electric service cords that have become frayed or otherwise damaged. Do not use a cord that shows cracks or abrasion damage along its length or at either the plug or connector end.
 7. If your old refrigerator is still around the house but not in use, be sure to remove the doors. This will reduce the possibility of danger to children.
 8. After your refrigerator is in operation, do not touch the cold surfaces in the freezer compartment, particularly when hands are damp or wet. Skin may adhere to these extremely cold surfaces.
 9. Don't refreeze foods which have been thawed completely. The United States Department of Agriculture in *Home and Garden Bulletin No. 69* says:
"... You may safely refreeze frozen foods that have thawed if they still contain ice crystals or if they are still cold, i.e., below 40°F."
"... Thawed ground meats, poultry, or fish that have any off-odor or off-color should not be refrozen and should not be eaten. Thawed ice cream should be discarded. If the odor or color of any food is poor or questionable, get rid of it. The food may be dangerous to eat."
"... Even partial thawing and refreezing reduce the eating quality of foods, particularly fruits, vegetables, and prepared foods. The eating quality of red meats is affected less than that of many other foods. Use refrozen foods as soon as possible to save as much of their eating quality as you can."
 10. Do not use any electrical device or any sharp instrument in defrosting your refrigerator.
 11. Unplug your refrigerator before cleaning or before making any repairs.
- Note:** We strongly recommend that any servicing be performed by a qualified individual.
12. Do not operate your refrigerator in the presence of explosive fumes.

SAVE THESE INSTRUCTIONS

Danger!

Avoid risk of child entrapment! Before throwing away an old refrigerator or freezer, take off the doors and leave the shelves in place so that children may not easily climb inside.

Table of Contents

Safety Instructions.....	1
Location of Parts.....	2
Technical Information.....	3
Energy-Saving Tips.....	3
Water Connection.....	3 - 4
Refrigerator Installation.....	4
Operating Your Refrigerator and Ice Maker.....	5 - 7
Care and Cleaning.....	7
Defrosting.....	7 - 8
Troubleshooting.....	8 - 9
Limited Warranty.....	10

Location of Parts

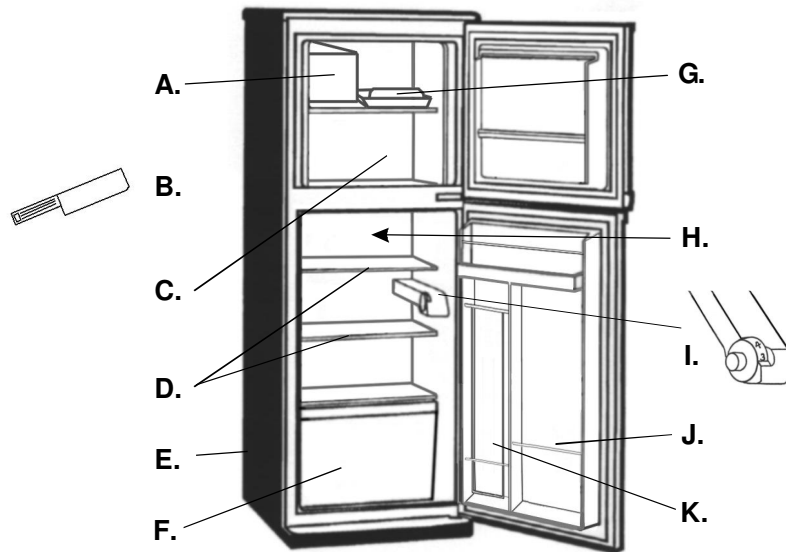

A. Ice maker
B. Ice scraper
C. Freezer compartment
D. Shelves
E. Water inlet (at rear)
F. Crisper

G. Ice tray
H. Evaporator plate (*behind the back wall*)
I. Thermostat
J. Bottle storage
K. Can dispenser

Technical Information

Model:	FSCD400IM
Electrical rating:	115VAC ~ 60Hz ~ 2.2A
Power consumption:	0.80kWh/24h
High/Low side pressure:	261psi/65psi
Refrigerant:	R134a, 3.88 oz
Ice making capability:	3½ - 4 lbs/24h*
Ice shape:	Crescent
Unit width x depth x height:	18" x 20¼" x 45¼"
Unit weight:	92.6 lbs
Minimum installation clearance:	4" from top, back and sides
Optimum temp. range for feed water:	41°F to 90°F

*The actual quantity of ice produced per day can vary with room and water conditions.

Energy-Saving Tips

- Do not place your refrigerator next to a heating vent, a range or in direct sunlight.
- Keep the doors closed as much as possible, especially in hot, humid weather.
- Defrost the freezer compartment whenever frost becomes ¼ inch thick.
- Cover foods to reduce moisture buildup inside the refrigerator.

Water Connection

The ice maker in the freezer compartment must be connected to a continuous water supply with a minimum pressure of 15 psig and a static pressure not to exceed 80 psig. A cold water inlet of 1/4" soft copper tubing with a shut-off valve is required. A 1/4" FPT (Female Pipe Thread) fitting will make the connection to the short inlet tube at the back of the refrigerator. The temperature of the water feeding into the ice maker should be between 41°F and 90°F for proper operation.

In general, it is always a good idea to use a water filter. A water filter, if it is of the proper type, can remove taste and odors as well as particles. Some water

is very hard. Softened water may result in white, mushy cubes that stick together. Deionized water is not recommended.

The ice maker must be installed in accordance with local plumbing code requirements. Professional installation is recommended.

Refrigerator Installation

The refrigerator is designed for free-standing installation only. It should not be recessed or built in. Install the refrigerator on a base strong enough to support it when fully loaded. If the base is not level, adjust the feet of the refrigerator. Allow air to circulate freely around the refrigerator. The following clearances permit proper air circulation: top – 4", back – 4", sides – 4".

Electrical Connection

Important: For personal safety, this appliance must be properly grounded.

In the event of an electrical short circuit, grounding reduces the risk of electric shock by providing an escape wire for the electric current. This appliance is equipped with a cord having a grounding wire with a grounding plug. The plug must be inserted into an outlet that is properly installed and grounded. Consult a qualified electrician or service center if the grounding instructions are not completely understood. If doubt exists as to whether the appliance is properly grounded, have a qualified electrician check the circuit to make sure the outlet is properly grounded.

Do not, under any circumstances, cut or remove the third (ground) prong from the power cord.

Use of Extension Cords

Avoid the use of an extension cord because of potential safety hazards under certain conditions. If it is necessary to use an extension cord, use only a 3-wire extension cord that has a 3-blade grounding plug and a 3-slot outlet that will accept the plug. The marked rating of the extension cord must be equal to or greater than the electrical rating of the appliance.

Operating Your Refrigerator and Ice Maker

Do not plug in the refrigerator for 24 hours after unit is set in place. Failure to do so may result in the unit working improperly.

Thermostat

The thermostat has settings from **0** through **7**. **0** is the warmest. **7** is the coldest.

*Initially set the thermostat to **3** or **4**.*

After using the refrigerator for 24 hours, adjust the thermostat to the setting that is best suited to your needs. Turning the thermostat to **0** stops the cooling cycle but does not shut off power to the refrigerator.

Important: If you unplug or turn off the refrigerator, allow 3 minutes before restarting it or plugging it back in. It will not restart in less than 3 minutes.

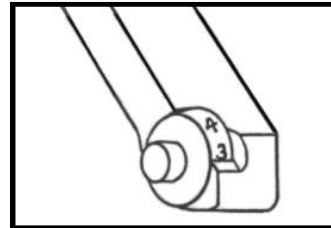

Freezer Compartment

This freezer compartment has a "0" degree freezer that can be used as a primary-use refrigerator. Please check to determine how long certain meats and fish can be safely stored in a frozen state.

Using the Ice Maker

Drawings 1 and 2 below show how to turn power to the ice maker off and on.

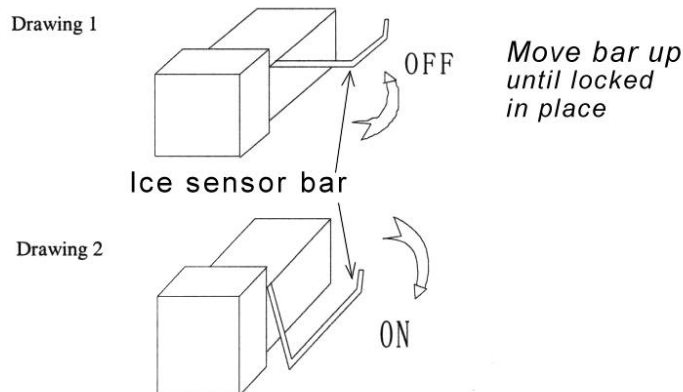

NOTE: The ice maker will not work unless connected to a water supply line as described on pages 3 and 4.

Once the water line is connected and the unit is plugged in, open the freezer compartment and press down the ice sensor bar (Drawing 2). The water will make its way to the ice maker and begin to make ice when the temperature of the freezer compartment gets below the freezing point (32°F). When formed, the ice cubes will automatically drop onto the ice tray. Occasionally the cubes may freeze together but they can be separated easily.

You will hear sounds when water rushes through the ice maker and when the cubes drop to the tray during the ice-making process. The ice sensor bar will gradually rise up as the tray becomes filled with ice, and this will eventually stop the production of cubes. Ice making will continue once the cubes have been removed and the sensor bar is lowered.

To manually turn off the ice maker, raise the sensor bar to the “locked” position (Drawing 1).

IMPORTANT

- Do not turn on the ice maker unless the water line is connected and water has been allowed to flow into the unit.
- Do not place any bottles, cans or food in the ice maker as this can damage it.

The first batch of ice cubes will be formed within 24 hours after electrical and water connections have been made for the unit. If no ice is removed, it should take 3 or 4 days to fill the ice tray.

For sanitary reasons, the first several batches of ice cubes should be discarded when the ice maker is being used for the first time. If the cubes show a blue or green tint, they should not be consumed. This is an indication that the water is not pure and should be filtered.

If ice cubes have not been removed for a long period of time, they may start to freeze together. You can turn off the ice maker by raising the sensor bar as shown on page 5 in Drawing 1. If the ice maker will be off for an extended period of time, turn off the water supply and disconnect the water connection, allowing water to drain out of the system.

Shelving and Can Dispenser

The refrigerator has shelves that can be moved to different levels to suit your food storage needs. The door shelves provide storage for small and large items and a bottle storage area for tall bottles. The door also has a handy can dispenser.

Care and Cleaning

Cleaning the Outside

Clean the outside of the refrigerator with a mild solution of soapy water. Dry thoroughly with a soft cloth. To clean the door gaskets, use only mild, soapy water. Never use harsh cleansers, scouring pads or anything abrasive to clean any part of the refrigerator.

Cleaning the Inside

Unplug the refrigerator and remove food, shelves and trays. Wash inside with warm water and baking soda solution (about two tablespoons of baking soda to a quart of water.) Then rinse and dry. Do not use cleansers such as soaps, detergents, scouring powder or spray cleaners which can cause odors inside the refrigerator.

Wash the ice tray and shelving in mild detergent solution and dry with a soft cloth. To help prevent odors, leave an open box of baking soda in the refrigerator. Change the box every three months.

Do not wash any plastic parts from your refrigerator in the dishwasher. NEVER USE ACIDS, GASOLINE/PAINT THINNER FOR CLEANING ANY PART OF THE REFRIGERATOR. Never use boiling water which can deform plastic parts.

Defrosting

Your refrigerator is a cycle-defrost model. This means that the unit is frost-free in the refrigerator section with a manual-defrost freezer.

The refrigerator section should frequently show an ice sheen on the back wall and periodically this will change to water, fall to a channel built into the wall and be drained into a container located on top of the compressor in the back. The internal temperature will allow this process to repeat itself over and over. If ice persists on the back wall and begins to form a ball of ice, check the *Troubleshooting* portion of the manual.

The freezer section will begin to build up frost on the walls. Once the frost is over $\frac{1}{4}$ " thick, it will be necessary to scrape the frost off the interior walls. To do this, a plastic scraper is provided. Never use a sharp or metallic instrument to remove frost as this may damage the cooling coils in the freezer section. Puncturing the cooling coils will cause the unit to become inoperable and void the warranty.

To defrost the freezer section, turn the thermostat to the **0** position and scrape the frost off the freezer's interior walls. Place food back in the freezer and turn the thermostat back on.

Troubleshooting

Refrigerator does not operate

- Not plugged in.
- Thermostat is in **0** position.
- Circuit breaker tripped or fuse blown.

Turns on and off frequently

- This is normal. Small refrigerators cycle more than larger ones.

Seems to run too long

- Check for proper clearances.
- Frequent door openings let cold air escape.

Refrigerator too warm

- Check if doors are fully closed.
- Check setting of thermostat.
- Have you put large amounts of warm food into the refrigerator recently?
- Are the shelves overcrowded?

Frost build-up on back wall of refrigerator section.

- Refrigerator section is too cold.
- Thermostat bulb may be touching the back wall of the unit.

Noise or vibration

- Check to be sure that refrigerator is level. Adjust the feet to make it level.

Cabinet has odor

- Foods with strong odors should be tightly covered.
- Check for spoiled food.
- Interior may need cleaning.
- Keep an open box of baking soda in refrigerator. (Replace every 3 months.)

Ice making stops after working for a long period

- Ice sensor bar is locked in the turn-off position (Drawing 1). Press down the sensor bar.
- Water supply is cut off.
- Low water pressure
- High temperature in the freezer compartment

Ice is melting

- No power
- The door of the freezer compartment is not closed properly.

Ice cubes stick in the ice compartment or block the ice tray

- Water may cause calcification in the ice compartment. Use vinegar to clean it.
- Temperature in the freezer compartment is too low. Adjust the thermostat.

Size variation in the ice cubes

- Melt water in the freezer compartment flows into the ice compartment. Defrost the freezer.
- There is some residual water in the ice storage area.
- The refrigerator is not level. Adjust the legs.

Limited Warranty

Orien USA, L.L.C., warrants this product to be free from defects in materials and workmanship for a period of one year from the date of the original purchase or delivery. Orien also warrants the compressor for an additional 4 years with a Parts-only warranty* (no Labor after first year). Any parts that are determined to be defective will be replaced or repaired, at its sole discretion, by Orien at no charge as long as it has been determined that the unit was operated in accordance with the instructions attached or furnished with the product. If the unit proves to be defective, your first course of action should be to follow the retailer's return policy.

This warranty covers units only in the continental United States and does not cover the following:

- Damage from improper voltage or installation
- Damage in shipping
- Defects other than manufacturing defects
- Any installation expenses that may be incurred
- Glass, trim or light bulb
- Labor or repairs after the initial 12-month period
- Damage from abuse, misuse, accident, alteration or lack of proper care or maintenance
- Improper or incorrectly performed maintenance or repairs
- Use of parts not recommended by Orien USA, L.L.C.
- Damage due to acts of God.

* Orien will furnish compressor parts, including compressor, overload, relay and dryer for a period of 5 years from date of purchase by original purchaser.

This limited warranty is given in lieu of all other warranties expressed or implied. This warranty does not cover incidental or consequential damages. Some States do not allow the exclusion or limitation of incidental or consequential damages, so the above limitation or exclusion may not apply to you.

This warranty provides you with specific legal rights and you may have other rights which vary from State to State. Consult the written materials accompanying your product for the safe and proper operation.

This warranty may not be assigned.

For warranty service, contact

Orien USA, L.L.C.
921, General Hill Drive
Virginia Beach, VA 23454,
Tel.: 1-757-486-2099
Website: www.orienusa.com

When service is required, have on hand the Model and Serial numbers found on the rating label on the back of the unit, as well as proof of purchase such as a sales or gift receipt.

IMPORTANTES DISPOSITIVOS DE SEGURIDAD

Lea cuidadosamente todas las instrucciones, antes de utilizar este aparato. Cuando use este equipo, siempre use las precauciones básicas de seguridad, además de las siguientes recomendaciones:

1. Sólo use este equipo para el uso recomendado en el manual.
2. Este refrigerador debe ser instalado sólo de acuerdo a las recomendaciones en el manual de instrucción y antes de ser usado. Vea las instrucciones de instalación para la línea de conectar a tierra.
3. Este refrigerador no se puede empotrar. Su diseño es para una instalación auto-estable, solamente.
4. Si el refrigerador se coloca arriba de un mostrador o base, la superficie del frente de la puerta debe estar a 3" (7,5 cm) o más del borde del mostrador o base, para evitar un volteo accidental del equipo.
5. Nunca desconecte el refrigerador tirando por el cordón eléctrico. Siempre aguante el enchufe firmemente y extraígalo del orificio.
6. Repare o reemplaze, inmediatamente, cualquier cordón de servicio eléctrico que tenga algún daño o deterioro. Nunca use un cordón eléctrico que tenga daño, desgaste o erosión a lo largo, en el enchufe o el conector.
7. Si su refrigerador viejo está todavía alrededor de la casa pero no en uso, está seguro quitar las puertas. Esto reducirá la posibilidad del peligro a los niños.
8. Después que su nuevo refrigerador este funcionado, no toque las superficies del congelador, especialmente si tiene las manos húmedas, ya que su piel se puede pegar a la superficie a esta temperatura baja.
9. No vuelva a congelar alimentos que han sido deshielados completamente. El Departamento de Agricultura de los Estados Unidos, en el boletín #69 de Hogar y Jardín dice "... usted puede volver a congelar alimentos parcialmente descongelados, que aun mantengan los cristales de hielo o si todavía mantienen una temperatura por abajo de los 40 °F (4,4°C)".
"... Carnes, aves o pescado deshielado, con olor o color distinto de la normal, no pueden volver a congelarse y no deben ser ingeridos. El mantecado descongelado debe ser desechado. Si tiene dudas sobre el olor o el color de algún alimento, no lo use, descártelo. Este alimento puede ser peligroso si es ingerido."
"... Incluso el deshielo parcial y recongelación reduce la calidad de los alimentos, particularmente las frutas, los vegetales y comidas ya preparadas. La calidad de las carnes rojas se afecta menos que muchos otros alimentos. Use los alimentos recongelados lo antes posible, para preservar su calidad de la mejor manera."

10. Nunca use aparatos eléctricos o instrumentos afilados cuando descongele su refrigerador.
11. Siempre desconecte el enchufe eléctrico de su refrigerador antes de limpiarlo o repararlo.

Por favor, tome nota de que se recomienda que todos los arreglos o servicios a el equipo sean realizados por individuos capacitados y previamente calificados.

12. Nunca use su refrigerador cerca de vapores o gases explosivos.

GUARDE ESTAS INSTRUCCIONES

¡Peligro!

¡Evite el riesgo de que niños queden atrapados! Antes de desechar un refrigerador o congelador viejo, quiten las puertas y dejen los estantes en orden para que los niños no puedan subir fácilmente adentro.

Tabla de contenido

<i>Importantes dispositivos de seguridad</i>	11 - 12
<i>Situación de partes</i>	13
<i>Informes para el ahorro de energía</i>	13
<i>Información técnica</i>	14
<i>Conexión del agua</i>	14
<i>Instalación del refrigerador</i>	15
<i>Operación del refrigerador y del fabricante de hielo</i>	16 - 18
<i>Cuidado y limpieza</i>	18
<i>Descongelación</i>	19
<i>Mediaciones y soluciones</i>	20 - 21
<i>Garantía limitada</i>	22

Situación de partes

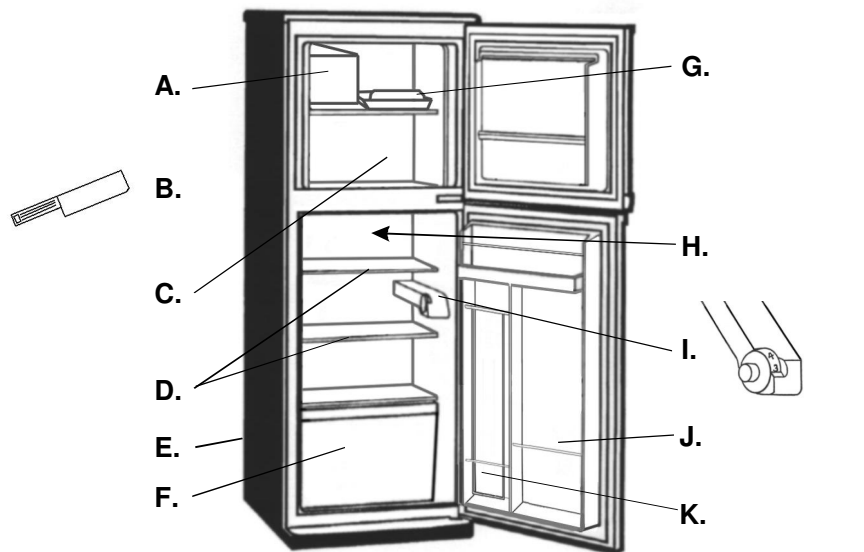

- | | |
|--|--|
| A. Fabricante de hielo | F. Recipiente para legumbres |
| B. Raspador de hielo | G. Bandeja para hielo |
| C. Compartimento del congelador | H. Platillo del evaporador (en pared trasera) |
| D. Respisas | I. Termostato |
| E. Entrada de agua (de atrás) | J. Depósito para botellas |
| | K. Dispensador de latas |

Informes para el ahorro de energía

- No sitúe su refrigerador cerca de la estufa, de una respiradora de calor o donde le dé la luz del sol directamente.
- Mantenga las puertas cerradas el más tiempo posible, especialmente en climas húmedos y calidos.
- Descongele el compartimento del congelador siempre que el hielo tenga más de 6 mm en la superficie.
- Cubra las comidas para reducir la humedad adentro del refrigerador.

Información técnica

Modelo:	FSCD400IM
Voltaje/frecuencia/amperios:	115VAC / 60 Hz / 2.2 A
Consumo eléctrico:	0.80 kWh/24 h
Presión alta/baja:	261 psi / 65 psi
Refrigerante:	R134a, 3.88 onzas
Capacidad para hacer hielo:	3½ a 4 libras/24h *
Forma de hielo:	Creciente
Dimensiones de la unidad:	18"an x 20¼"pr x 45¼"al
Peso de la unidad:	92.6 libras
Espacio libre mínimo de la instalación:	4" a la cima, al trasero y a los lados
Gama óptima de la temperatura del agua entrante:	41°F a 90°F (5°C a 32°C)

*La cantidad verdadera de hielo producido por día puede variar con condiciones de los ambientes y del agua.

Conexión del agua

El fabricante de hielo en el compartimiento del congelador debe ser conectado a un suministro continuo de agua con una presión mínima de 15 psig y una presión estática para no exceder 80 psig. Una entrada de agua fría de tubería de cobre suave de 1/4" con una válvula *shut-off* es requerida. Un conector FPT (*Female Pipe Thread*) de 1/4" hará la conexión al tubo corto de atrás del refrigerador. La temperatura del agua que alimenta en el fabricante de hielo debe estar entre 41°F y 90°F para la operación apropiada.

En general, es siempre una idea buena de usar un filtro de agua. Un filtro de agua, si es del tipo apropiado, puede quitar el sabor y los olores así como también partículas. Alguna agua es muy dura. El agua ablandada puede tener como resultado cubitos blancos y blandos que peganse. El agua de-ionizada no se recomienda.

El fabricante de hielo debe ser instalado de acuerdo con los requisitos del código local de plomería. La instalación profesional se recomienda.

Instalación del refrigerador

Este refrigerador ha sido diseñado para ser auto-estable solamente; no puede ser empotrado. La base debe ser fuerte, para sostener el refrigerador cuando esté completamente lleno. Si la base no está a nivel, ajuste las patas del refrigerador. Haga que el aire circule libremente alrededor del refrigerador. Las siguientes distancias permiten el flujo del aire: arriba 4" (10 cm), atrás 4" y los lados 4".

Conexión eléctrica

¡IMPORTANTE! Para su seguridad personal, este refrigerador debe tener la instalación de tierra adecuada. Si hubiese un corte circuito, la instalación de tierra reduce el peligro de una descarga eléctrica, ya que lo provee con el alambre eléctrico como escape para la corriente eléctrica. Esta unidad está equipada con el cordón eléctrico con el conector correcto para su enchufe. El conector debe ser insertado en el enchufe de pared previamente y correctamente instalado. Consulte con un electricista licenciado o con una estación de servicio si no está completamente seguro de la instalación adecuada, de tierra. Si tiene dudas de si el equipo está correctamente instalado, haga que un electricista certificado verifique el circuito, para asegurar que esté bien en tierra.

NUNCA, bajo ninguna circunstancia, corte o remueva el tercer enganche o conector del enchufe del cordón eléctrico.

El uso de cordones de extensión

Evite el uso de cordones de extensión, dado el potencial de riesgo que con ellos llevan. Si fuese necesario usarlo, solamente use el cordón de extensión con 3 cables internos, con los tres conectores de enchufe de pared. El grado de capacidad del cordón de extensión debe ser igual o mayor que la evaluación de capacidad de electricidad del refrigerador.

Operación del refrigerador y fabricante de hielo

No conecte el refrigerador por 24 horas después que la unidad se pone en el lugar. Si no la unidad puede funcionar impropriamente.

Termostato

El termostato tiene el montador del control de temperatura de **0** a **7**.

0 es la temperatura más caliente. **7** es la temperatura más fría.

Inicialmente, ponga el termostato en **3** o **4**.

Después de haber usado el refrigerador las primeras 24 horas, ajuste el termostato a la temperatura que mejor se ajuste a sus necesidades. El poner el termostato en **0** detiene el ciclo de enfriamiento, pero no apaga el motor no detiene el funcionamiento de su refrigerador.

¡IMPORTANTE! Si usted desconecta la electricidad del refrigerador o lo pone en **0**, espere 3 minutos antes de volver a arrancarlo o a conectarlo. El equipo no volverá a arrancar de nuevo antes de estos 3 minutos.

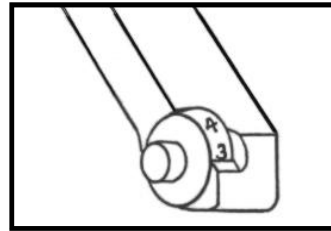

Compartimento del congelador

Este compartimento tiene un congelador ajustable a "0" grado, que puede ser usado como refrigerador primario. Por favor, chequee para determinar por cuanto tiempo algunos pescados y carnes se pueden mantener congelados, sin peligro.

Para usar el fabricante de hielo

Los dibujos abajo muestran para cómo apagar y encender el fabricante de hielo.

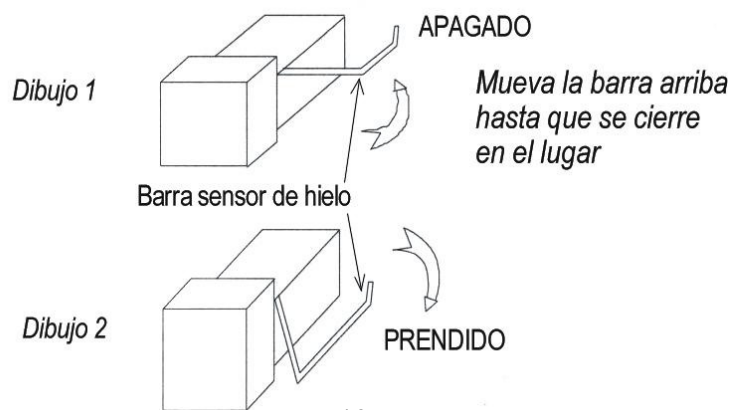

NOTA: El fabricante de hielo no funcionará a menos que esté conectado a una línea de suministro de agua como se describió en la página 14.

Una vez que la línea de agua se conecta y la unidad está enchufada, abra el compartimiento del congelador y presiona hacia abajo la barra sensor de hielo (Dibujo 2). El agua viajará al fabricante de hielo y comenzará a hacer hielo cuando la temperatura del compartimiento del congelador desciende bajo el punto de congelación (32°F). Cuando se están formados, los cubitos de hielo caerán automáticamente en la bandeja de hielo. Ocasionalmente los cubitos pueden congelar juntos pero ellos pueden ser separados fácilmente.

Usted oirá los sonidos cuando el agua corre por el fabricante de hielo y cuando los cubitos caen a la bandeja durante el proceso de haciendo el hielo. La barra sensor de hielo subirá gradualmente como la bandeja llega a ser llena de hielo, y esto parará eventualmente la producción de cubitos. El haciendo de hielo continuará una vez que los cubitos se han quitado y la barra sensor se baja.

Para apagar manualmente al fabricante de hielo, levante la barra sensor a la posición cerrada (Dibujo1).

IMPORTANTE

- No prenda al fabricante de hielo a menos que la línea de agua se conecte y el agua haya sido permitido desembocar en la unidad.
- No coloque ningunas botellas, latas o alimento en el fabricante de hielo como esto lo puede dañar.

La primera tanda de cubitos de hielo se formará dentro de 24 horas después que las conexiones de electricidad y de agua han sido hecho a la unidad. Si ningún hielo se quita, debe requerir 3 o 4 días para llenar la bandeja de hielo. Para razones sanitarias, las primeras varias tandas de cubitos de hielo se deben desechar cuando el fabricante de hielo está usado por la primera vez. Si los cubos muestran un tinte azul o verde, ellos no deben ser consumidos. Esto es una indicación que el agua no es pura y debe ser filtrada.

Si cubitos de hielo no se han quitado por un período largo, ellos pueden comenzar a congelar juntos. Usted puede apagar al fabricante de hielo levantando la barra sensor como mostrado en la página 16 a Dibujo 1. Si el fabricante de hielo estará apagado por un período extendido de tiempo, apague el suministro de agua y desconecta la conexión de agua, permitiendo que el agua desagüe fuera del sistema.

Estantería y dispensador de latas

El refrigerador tiene estantes que se pueden mover a diferentes niveles, de acuerdo con sus necesidades especiales. La puerta también tiene estantes para guardar artículos pequeños o grandes y un depósito para botellas altas. La puerta tiene también un práctico dispensador de latas.

Cuidado y limpieza

Para limpiar el exterior:

Limpie el exterior del refrigerador con una solución suave de agua con jabón. Séquelo con un paño suave. Para limpiar la junta de la puerta, también use solamente una solución suave de agua con jabón. NUNCA use productos fuertes o abrasivos ni utensilios de alambre para limpiar ninguna parte del refrigerador.

Para limpiar el interior:

Desconecte el refrigerador y saque toda la comida, las bandejas y los estantes. Lave adentro con una solución de agua y soda de hornear (2 cucharadas de soda de hornear por cada cuarto de agua). Después enjuague y seque el interior. No use limpiadores como jabón, detergentes, polvos abrasivos ni rocíos o vaporizadores, que dejen olores en el interior del refrigerador.

Lave la bandeja de hacer cubos de hielo y los estantes en una solución suave de agua y detergente y séquelos con un paño suave. Para prevenir olores, deje la caja abierta de soda de hornear adentro del refrigerador. Cambie la caja cada tres meses.

No lave ninguna parte plástica del refrigerador en la lavadora de platos. NUNCA USE ACIDOS, GASOLINA O REMOVEDOR DE PINTURA PARA LIMPIAR NINGUNA PARTE DE SU REFRIGERADOR. Nunca use agua hirviendo, que puede desfigurar las partes plásticas.

Descongelación

Su refrigerador es un modelo de descongelación semi-automático. Esto quiere decir que su refrigerador no tendrá hielo y el congelador es de descongelación manual.

La parte del refrigerador debe mostrar frecuentemente un lustre de hielo en la pared de atrás y periódicamente esto cambiará en agua, caerá a un canal construido a la pared y se drenará en un contenedor localizado encima del compresor en la parte de atrás. La temperatura interna permitirá que este proceso se repita repetidamente. Si hubiese hielo en el plato del evaporador en la pared de atrás, por favor consulte *Mediaciones y soluciones* más abajo.

La sección del congelador comenzará a acumular hielo en las paredes. Cuando el hielo tenga 6 mm, será necesario raspar el hielo de las paredes interiores. Para hacer esto, proveemos el raspador plástico. Nunca use objeto afilado o de metal, ya que pudiera estropear los conductos en el congelador. Una perforación en este sistema de ciclo de enfriamiento no se puede arreglar y haría la garantía nula.

Para descongelar el congelador, apague el termostato (en **0**) y raspe el hielo de las paredes del interior. Devuelva los alimentos a el congelador y de nuevo arranque el termostato.

Mediaciones y soluciones

Si el refrigerador no funciona

- No está conectado.
- El termostato está apagado (en **0**).
- Un tapón de fusible se salta o hay un fallo en el circuito eléctrico.

Si el refrigerador se enciende y se apaga frecuentemente

- Esto es normal. Los refrigeradores más pequeños tienen ciclos más frecuentes que los refrigeradores mayores.

Si el refrigerador parece que corre por demasiado tiempo

- Asegúrese que mantiene los espacios de separación recomendados.
- El abrir las puertas con mucha frecuencia hace que el aire frío escape.

Si el refrigerador está caliente

- Compruebe si las puertas están bien cerradas.
- Verifique que el termostato esté en la temperatura correcta.
- Ha puesto gran cantidad de comida caliente en el refrigerador?
- Están los estantes muy cargados?

Si hay escarcha en el platillo del evaporador, esto indica que:

- La parte del refrigerador está muy fría.
- El bombilla del termostato está muy cerca al platillo.

Ruido o vibración

- Verifique que el refrigerador está a nivel. Ajuste las patas para que esté completamente estable.

El gabinete tiene olor

- Las comidas con olores fuertes deben ser bien cubiertas y tapadas.
- Asegúrese que no guarda alimentos en mal estado.
- El interior del gabinete puede necesitar ser limpiado.
- Mantenga una caja abierta de soda de hornear adentro del refrigerador, y re-emplázela cada tres meses.

El haciendo de hielo se detiene después de trabajar por un período largo

- La barra sensor de hielo se cierra en la posición APAGADO (Dibujo 1). Apriete hacia abajo la barra sensor.
- El suministro de agua está cortado.
- La presión del agua está baja.
- La temperatura en el compartimiento del congelador está alta.

El hielo se funde

- Ninguna potencia
- La puerta del compartimiento del congelador no se cierra apropiadamente.

Los cubitos de hielo peganse en el compartimiento de hielo o bloquean la bandeja de hielo

- El agua puede causar calcificación en el compartimiento de hielo. Use el vinagre para limpiarlo.
- La temperatura en el compartimiento del congelador está demasiado baja. Ajuste el termostato.

Variación en tamaño de los cubitos de hielo

- El agua en el compartimiento del congelador desemboca el compartimiento de hielo. Deshiele el congelador.
- Hay alguna agua residual en el área de almacenamiento de hielo.
- El refrigerador no está llano. Ajuste las piernas.

Garantía limitada

Orien USA, L. L. C., garantiza que este producto está libre de defectos en materias y de fuerza por un período de un año de la fecha de la compra o la entrega originales. Orien garantiza también el compresor por 4 años adicionales con una garantía Partes-sóloamente* (no La bor después del primero año). Cualquier parte que se determine a ser defectuosa será reemplazada o será reparada por Orien en ningún costo tan largo como la unidad fue operada de acuerdo con las instrucciones incluidas con el producto. Si la unidad resulta defectuosa, su primera línea de acción debe ser de seguir la norma de devolución del detallista.

Esta garantía es válida únicamente en territorio continental de Estados Unidos y no abarca los siguientes casos :

- Daño del voltaje ni la instalación impropia
- Daño en el envío
- Defectos de otra manera que los defectos de fabricación
- Cualquier gastos de instalación que se pueden contraer
- El vidrio, el adorno o las bombillas
- El trabajo o las reparaciones después de los primeros 12 meses
- Daño del abuso, el maltrato, el accidente, la modificación o la falta de cuidado apropiado o de mantenimiento rutinario
- Conservación o reparaciones impropias o ejecutadas inexactamente
 - Uso de piezas no recomendadas por Orien USA, L.L.C.
- Daños debidos a actos de la naturaleza.

* Orien proporcionará las partes de compresor, inclusive el compresor, la sobrecarga, el relevador y el secador por un período de 5 años de la fecha de la compra por comprador original.

Esta garantía limitada se da en vez de todas las otras garantías expresadas o implícitas. Esta garantía no cubre los daños casuales ni consiguientes. Algunos estados no permiten imponer la exclusión o limitación de daños incidentales o consiguientes, por lo tanto la limitación o excepción anterior no puede ser aplicable.

Esta garantía lo provee con derechos legales específicos y usted puede tener otros derechos que varían de estado a estado. Consulte las materias escritas que acompañan su producto para la operación segura y apropiada.

Esta garantía no se puede asignar.

Para servicio de la garantía, póngase en contacto con:

Orien USA, L.L.C.
921 General Hill Drive
Virginia Beach, VA 23454,
Tel.: 1-757-486-2099
Sitio en Internet: www.orienusa.com

Para solicitar servicios de garantía, es necesario tener los números de Modelo y de Serie, que se pueden encontrar en la etiqueta de datos en la parte de atrás de la máquina, así como también una prueba de la compra tal como un recibo de ventas o de obsequio.